

SMART
Living

Taktält Sonfjället

MANUAL



INSTRUKTIONER

Innan du börjar

- Var minst två personer vid montering. Om du har rygg-, knä- eller andra hälsoproblem, FÖRSÖK INTE att montera taktältet på ditt fordon.
- Tackräcke MÅSTE ha en dynamisk viktbelastning på minst 75 kg och MÅSTE vara minst 85 cm från varandra.
- Ditt fordon MÅSTE ha ett tackräcke installerade för att kunna montera taktältet.

Hårdvara som ingår

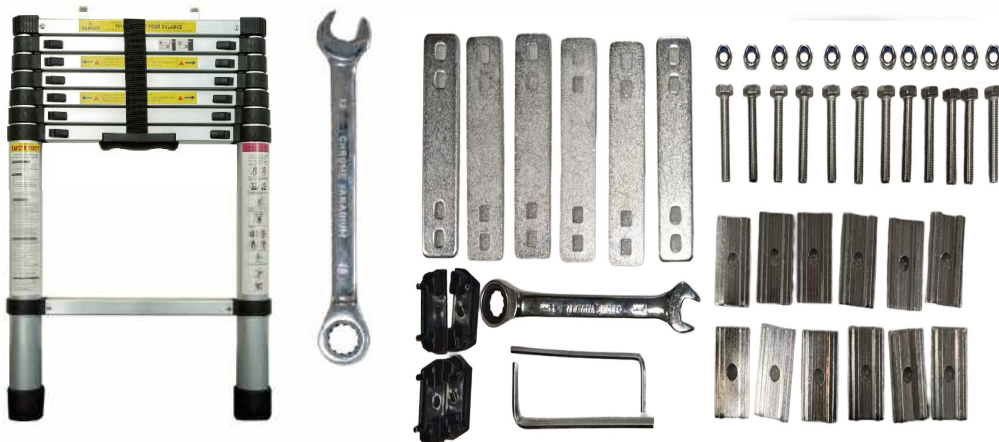

INSTRUKTIONER

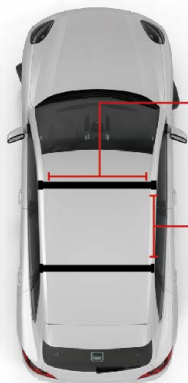

Minsta avstånd: 80cm

Minsta avstånd: 85cm
Maxavstånd: 120cm

Minsta bredd på tvärstaget eller monteringsstället är 35 mm och max 85 mm. Minsta höjd är 25 mm och max 45 mm

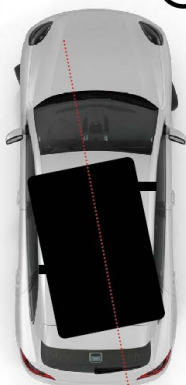
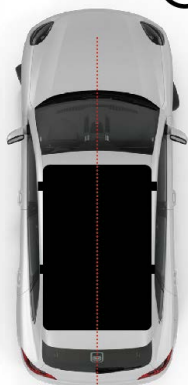

Se till att tältet är centrerat i förhållande till fordonet för att hålla det balanserat hela tiden. Detta hjälper till att hålla fordonet säkert i högre hastigheter.

INSTRUKTIONER



A Ingång för skjutmonteringsplattor

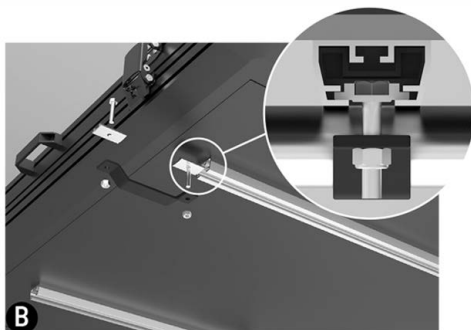

B Skjutmonteringsplattor, inuti extruderbar ingång



C Placera monteringsplattan på fram- och baksidan av varje tvärstag



D Fyra monteringsplattors placeringar



E Centra tält-delen framåt och bakåt för optimal balans



Centra tält från vänster till höger

VIKTIGT



VARNING

Dra åt låsmutterna ordentligt.
Se till att alla spärrar är säkrade innan du kör.

INSTRUKTIONER

Innan du börjar:

Se till att ditt fordon och lasthållare klarar ett taktält med denna vikt och dimensioner.

OBS. För att montera taktältet krävs att man är två personer.

Bestäm i förväg var ditt taktält ska sitta på fordonets räcke. Försök så mycket som möjligt att centrera taktältet fram och bak på tvärbalkarna. Se upp för eventuella hinder, som bakluckor, och se till att åtkomst till fästen inte hindras. Centrera taktältet så mycket som möjligt. Du kan behöva flytta det något åt ena eller andra sidan för att klättra på stegen, utan att det kommer att vidröra taket, beroende på fordonets storlek. Det är bra att tänka på vilken sida du kommer att använda som dörr.

A. På undersidan av ditt taktält hittar du två långa profiler. Varje profil har en öppning i vardera änden (totalt 4) för att börja glida in dina monteringskenor.

B. Obs: taktält levereras med M8 X 1,25 35 mm balkar, beroende på vilka tvärstag du monterar på kan du behöva längre eller kortare balkar - se till att köpa M8 x 1,25.

C. Tryck ner en bult (1) genom monteringshålet i sliden (J) så att bulthuvudet sitter säkert i spåret och upprepa igen på en andra slide (J). Skjut in enheterna i extruderingsöppningen, som visas i illustration B.

D. Lyft taktältet något och placera varje monteringsplatta så att en monteringsplatta sitter på vardera sidan om rackets tvärstäng, fram och bak. Montera monteringsplattan (L) på varje bult, och skruva sedan löst fast en låsmutter (K) på varje bult.

D. Placera alla fyra monteringsplatteneheterna enligt illustration D. Dra inte åt enheterna ännu.

E. Se till att ditt taktälts-position är centrerad (så mycket som möjligt) framifrån och bakåt, vänster till höger och se till att det inte finns några hinder. Om du är nöjd med positionen, dra åt alla låsmuttrar ordentligt och fäst sedan ändkåporna på monteringsprofilerna.

INSTRUKTIONER

VARNINGAR



Placera tältöppningen bakåt för att förhindra att tältet öppnas av vinden och för att minimera luftmotstånd.



Se till att alltid säkra låsen för att förhindra att luft kommer in i tältet under körning. Placera aldrig tältet med öppningssidan mot luftmotståndet.



Kör aldrig med tältet öppet eftersom det kan vara farligt och orsaka skador. Placera alltid öppningen mot bilens baksida.



Håll fordonets
hastighet under 120
km timmen



Tänk på den extra höjden
på ditt fordon när
du kör in i trånga
utrymmen



Ta bort tältet innan du
kör igenom en biltvätt

INSTRUKTIONER

Innan du använder stegen

1. Se till att du är i tillräckligt god form för att använda stegen. Det rekommenderas inte att använda stegen när du är påverkad av alkohol eller andra droger..
2. Se till att stegarna är säkrade vid transport för att förhindra skador.
3. Inspektera stegen före och efter varje användning.
4. Använd inte en skadad stege.
5. Håll stegen ren från lera, olja och snö.
6. Innan stegen används för arbete bör en riskbedömning utföras i enlighet med lagstiftningen i det land där den används.

Placering av stegen

1. Lutningsvinkeln bör inte överstiga 75 grader.
2. Stegen ska placeras på ett jämnt, jämnt och orörligt underlag.
3. En lutande stege ska placeras mot en plan, icke-ömtålig yta och ska vara säker före användning.
4. Identifiera eventuella faror runt stegen innan den placeras.
5. Stegen ska placeras direkt på fötterna mot golvet, inte ovanpå mattor eller trappsteg.
6. Placera inte stegen på hala ytor om inte ytterligare effektiva åtgärder vidtas för att förhindra att stegen glider.

INSTRUKTIONER

Använda stegen

1. Överskrid inte den maximala totala belastningen.
2. Sträck dig inte för långt. Ta ett steg i taget.
3. Kliv inte av stegen på en högre nivå utan ytterligare säkerhet.
4. Använd inte stegen i farliga väderförhållanden.
5. Låt inte barn leka nära stegen.
6. Se till att ha ett säkert grepp när du klättrar upp och ner för stegen.
7. Vänd dig mot stegen när du går upp och ner.
8. Använd inte stegen som en bro.
9. Använd lämpliga skor när du klättrar uppför stegen.
10. Undvik för stora sidobelastningar.
11. Tillbringa inte lång tid på stegen utan regelbundna pauser.

INSTRUKTIONER

Öppna stegen

Varje stegpinne har två låssprintar som låses på plats när stegen är utfälld



Låsa och Låsaupp



UPPLÅST

Pinnarna är upplåsta om de är placerade på vänster sida. Skjut åt höger för att låsa.



LÅSTA

Pinnarna är låsta om de är placerade på höger sida. Skjut åt vänster för att låsa upp.

INSTRUKTIONER

Helt utdragen steg

Stegen ska stå på fast och jämn mark. Lyft varje stegpinne ett i taget, börja uppfifrån och kontrollera att stiften är låsta. Du bör höra ett låsande ljud, men det rekommenderas fortfarande att kontrollera varje steg.

Delvis utdragen steg

Placera stegen på fast och jämn mark. Dra ut varje stegpinne ett i taget, börja nerifrån och kontrollera att stiften är låsta. Se till att armarna är helt utsträckta.

Skoförvaring

Skoförvaringen hängs på utsidan av tältet genom att föra in påsen i spåret i nederkant av tält vid ingången.

VIKTIGT!

Då det kan bildas kondens inne i tältet är det viktigt att ta ut madrass, kondensmatta och isolertält efter användning för vädring och tork. (Kondensmatta ligger under madrassen)

På grund av produktförbättringar kan den tekniska informationen skilja sig från den faktiska informationen. Se produktens märkningsetikett. Vi på LTC förbehåller oss rätten att förbättra samt ändra specifikationer och prestanda utan speciellt meddelande.

LTC LEJON TRADING CO AB
Hortensiaagatan 4 - 256 68 Helsingborg - SWEDEN Tel: +46 42-22 51 70 - Mail: info@ltc.se
www.ltc.se
MADE IN P.R.C



